

**Artikel-Nr.: JVB0081**  
**Triumph Scrambler 1200 – JvB-moto Kotflügel vorn**

**Set:**

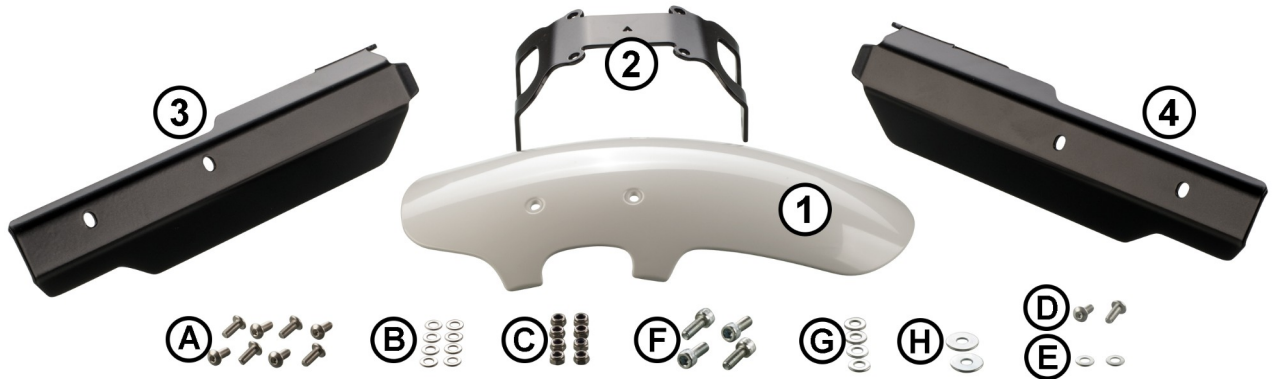

**Montage / Assembly:**

**STEP 1**

- (DE)** Den vorderen OEM-Kotflügel inklusive der Gabelabdeckung demontieren.
- (EN)** Remove the OEM front fender including the fork protectors.

**STEP 2**

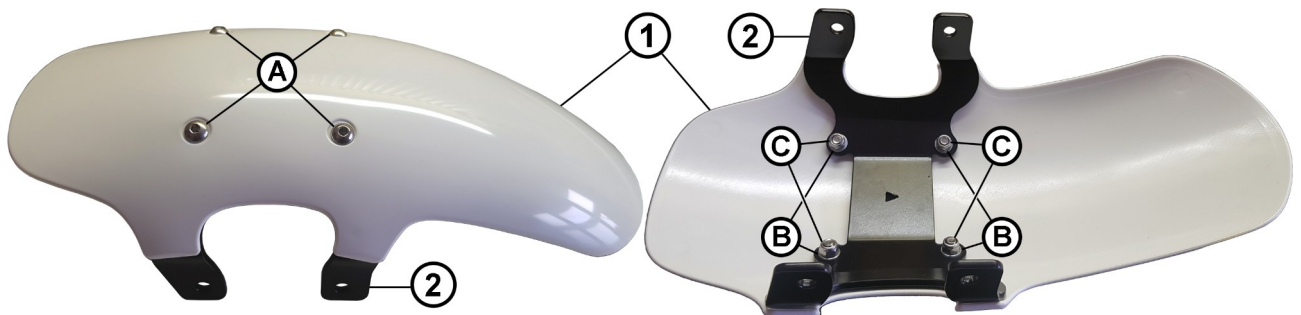

- (DE)** Den JvB-moto Kotflügel (1) – wie gezeigt - auf dem Träger (2) montieren. Hierbei den keinen Richtungspfeil am Träger beachten.
- (EN)** Mount the JvB-moto front fender (1) on the bracket (2) as shown. Note the small direction arrow on the bracket.

### STEP 3

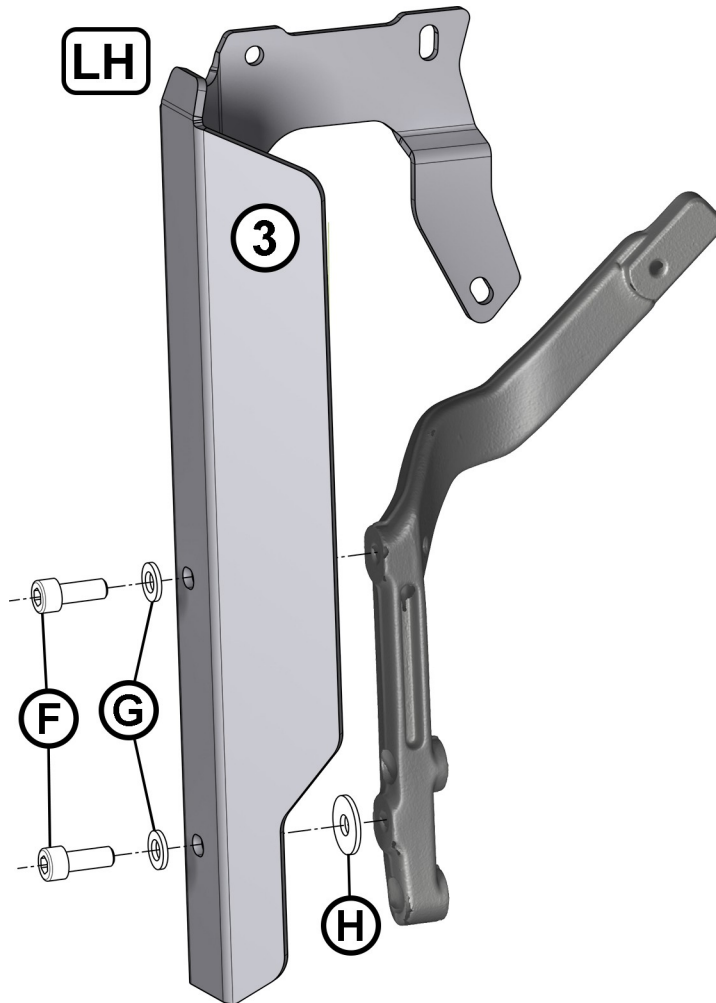

### STEP 4

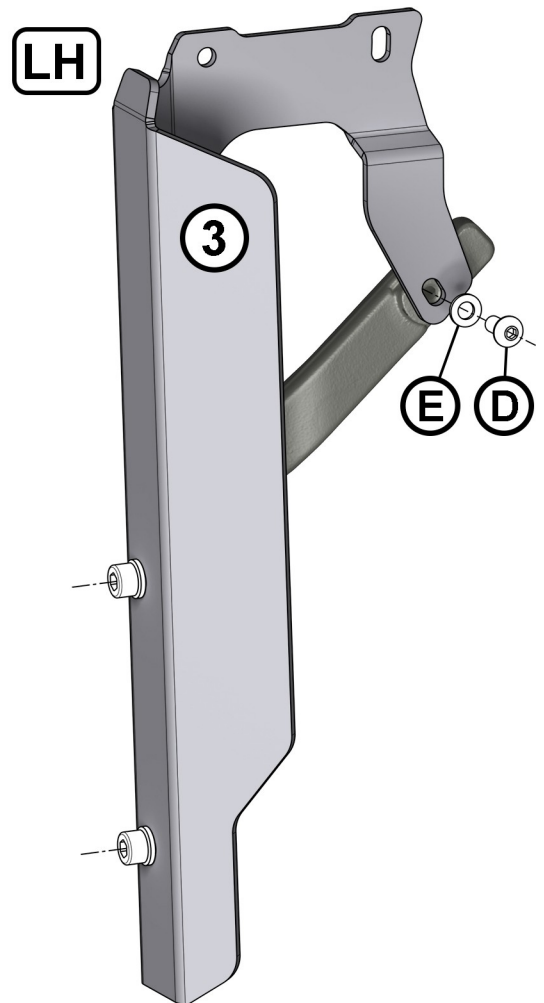

- DE** Die beiden Gabelprotectoren (3) & (4) – wie gezeigt – an den Montagepunkten der originalen Gabelabdeckung befestigen. (Die rechte Seite erfolgt analog mit dem Gabelschutz (4)).
- EN** Attach the two fork protectors (3) & (4) - as shown - to the mounting points of the original fork cover. (The right side is done analogously with the fork protector (4)).

### STEP 5



- DE** Den vorbereiteten Kotflügel auf die Gabelprotectoren aufsetzen, ausrichten und mit den Schrauben (A), den U-Scheiben (B) und den Muttern (C) fest verschrauben.
- EN** Place the prepared fender on the fork protectors, align and screw tightly with the bolts (A), the washers (B) and the nuts (C).